

Nach dem ersten Weltkrieg herrschte ein großer Wagenmangel. Obwohl die Deutsche Reichsbahn nur noch Personenwagen eiserner Bauart beschaffen wollte, musste, um diesen Wagenmangel rasch zu beheben, von diesem Plan abgesehen werden. So entstanden die ersten Personenwagen der DRG in der altbewährten Holzbauart mit Sprengwerk zur Verstärkung des Untergestells. Zwischen 1921 und 1923 entstanden 2.236 Wagen der Bauart Di 21, mit leicht abweichender Inneneinrichtung und 397 Wagen der Bauart Di 21a. Die Wagen boten 66 Sitzplätze in der vierten Klasse. Bei einer Länge über Puffer von 13.920 mm hatten sie einen Radstand von 8.500 mm, was einen ruhigen Wagenlauf ergab. Nach Abschaffung der vierten Klasse im Jahre 1928 wurden die Wagen in Cid 21 umbenannt. Im Laufe der Zeit wurden die Wagen den geänderten Anforderungen durch Umbauten angepasst, so wurde die ursprüngliche Gasbeleuchtung durch elektrisches Licht ersetzt. Weitere Änderungen betrafen die Inneneinrichtung. Nach dem Krieg kam eine große Zahl dieser Wagen noch zur DB, der letzte schied erst 1964 aus dem aktiven Dienst bei der DB aus. Das Reichsbahn-Ausbesserungswerk Karlsruhe baute 1930 in 5 Wagen der Bauart Cid 21 ein Postabteil ein. Diese CPosti 21 scheinen sich bewährt zu haben, denn 1934 wurden weitere 30 Wagen umgebaut. Dabei wurde die Hälfte des Wagens abgeteilt und erhielt die für Postwagen erforderliche Ausstattung. Die Stirntüre auf der Postseite entfiel, da der Durchgang durch Postwagen oder Postabteile Reisenden und auch dem Bahnpersonal untersagt war.

Operating instructions

Passenger Coach DB

There was a large shortage of carriages after the First World War. Although the Deutsche Reichsbahn only wanted to buy steelconstruction type carriages, this plan had to be abandoned in order to swiftly rectify the carriage shortage. The first DRG passenger cars were therefore produced in the tried-and-tested wood construction form with strut bracing for undercarriage reinforcement. Between 1921 and 1923, 2236 carriages of the Di 21 construction type were produced together with a further 397 carriages of the Di 21a construction type with a slightly different internal arrangement. The carriages provided 66 seats in the fourth class. With a length over buffers of 13,920 mm, they had a wheelbase of 8,500 mm, providing a smooth carriage ride. After the abolition of the fourth class in 1928, the carriages were renamed Cid 21. Over time, the carriages were converted to meet the new requirements, hence the original gas lighting was replaced with electric light. Other changes affected the internal arrangement. A large number of these carriages came to the DB after the war; the last one remained in active service with the DB up to 1964. The Deutsche Reichsbahn workshop in Karlsruhe installed a post compartment in 5 of the Cid 21 construction type carriages in 1930. These Cposti 21s appear to have proved their worth, as another 30 carriages were converted in 1934. Thereby, half of the carriage was compartmented and was modified accordingly for the post carriage. There were no front doors on the post side as passage through the post carriage or post compartments by passengers and also by railway staff was prohibited.

IMMER AUF DEM LAUFENDEN

ABONNIEREN SIE JETZT DEN BRAWA E-NEWSLETTER



WWW.BRAWA.DE/NEWSLETTER

Allgemeine Hinweise

General information

Räder und Schleifer für Wechselstrom

Dieser Wagen wird mit isolierten Radsätzen für Gleichstrombetrieb ausgeliefert.

Radsätze für Wechselstrombetrieb erhalten Sie im Tausch bei Ihrem BRAWA-Fachhändler.

Den Radsatz und Schleifer für Wechselstrombetrieb können Sie auch separat bestellen.

Bestell-Nr.: 2187 Radsatz Wechselstrom AC

Ölen

Die Lagerstellen der Radsätze können sparsam mit Öl der Modellbaubranche geölt werden.

Kupplungen

Der Kupplungsschacht ist ein Normschacht nach NEM, somit können sämtliche Kupplungen aus der Modelleisenbahn-Branche der Spurgröße H0 eingesetzt werden.

Zusatzbauteile montieren

In der Verpackung sind zusätzlich Bauteile lose beigelegt.

1 = 2x Bügelkupplung

Werden die Bauteile aus dem Zurüstbeutel für Vitrinenmodelle montiert, ist der Wagen nicht mehr für den Fahrbetrieb geeignet.

2 = 2x Originalkupplung

3 = 4x Bremschlauch Knorr

4 = 2x Heizschlauch

AC wheels and pic up shoe

This wagon is supplied with insulated wheel-sets for DC power supply.

They can be exchanged for wheel-sets for AC operation at your BRAWA dealer.

You can also order the AC wheel set and pic up shoe separately.

Order no.: 2187 Wheel set AC

Oils

The wheel bearings should be oiled regularly with fine model oil.

Couplings

The coupling is a standard NEM coupling, and can therefore be used with all other standard H0-gauge model railway couplings.

Fitting additional parts

Accessory parts have been loosely enclosed in the packaging

1 = 2x Bow coupling

If parts contained in the setting-up bag for showcase models are fitted, the wagon is no longer suitable for running on tracks.

2 = 2x Original coupling

3 = 4x Brake hose Knorr

4 = 2x Heating hose

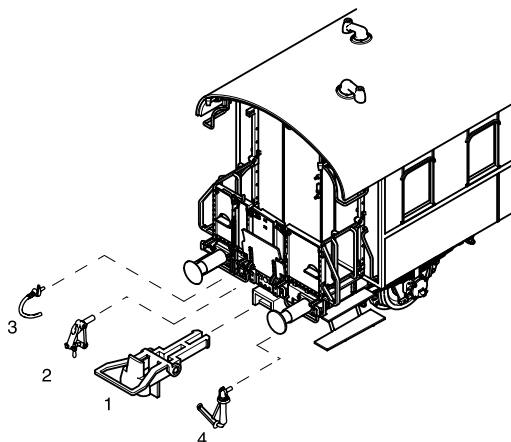

Zubehör Accessory



Bennennung	Bestell-Nr.
LED-Beleuchtungsplatine, warmweiß, längenvariabel ¹	2212
Wechselstromschleifer	2222
Zugschluss-Set	2231
Starrkupplung 10er-Set	2250
Anschlusslitze 0,08 mm ² , 10 m-Ring, schwarz	3168

Description	Order no.
LED lighting board, warm white, variable in length ¹	2212
AC Pick up shoe	2222
Tail Disc Set	2231
Rigid coupling set of 10	2250
Connection wire 0,08 mm ² , coil 10 m, black	3168

Montage LED-Beleuchtungsplatine, Bestell-Nr. 2212

1. Dach abnehmen.
2. Beleuchtungsplatine auf Wagenlänge kürzen.
3. Leitungen nach Anschlussplan AC oder DC anlöten.
Bei Wechselstrom Schleifer montieren und anschließen
(Anschlusslitze siehe Tabelle Zubehör).
4. Platine mit LED nach unten in Wagen einlegen.
5. Dach aufsetzen und einrasten.

Anschlussplan DC / Electrical connection plan DC

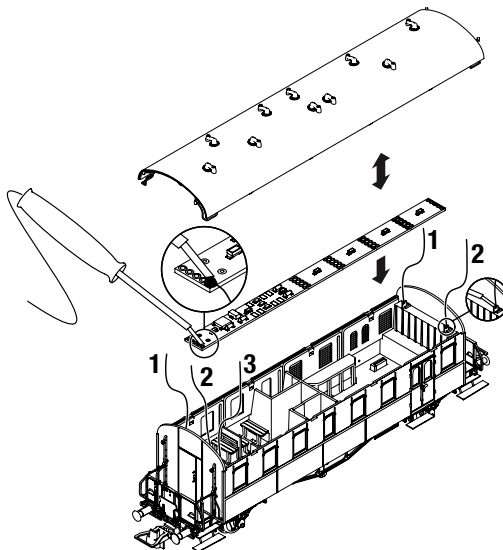
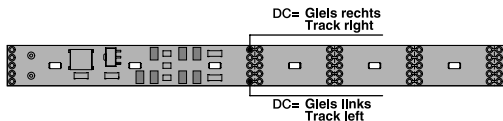

Fitting LED lighting board, Order no. 2212

1. Open the roof.
2. Shorten the PCB to the length of the car.
3. Sold the wires at the PCB as shown in the electrical connection plan. Install and connect the power pic up shoe for AC version (Connection wire see table accessory).
4. Place the PCB with LEDs downwards.
5. Snap the roof in the correct position.

Anschlussplan AC / Electrical connection plan AC

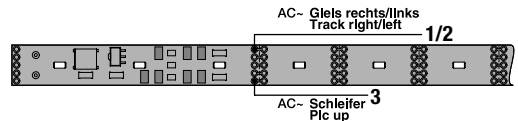

Montage Wechselstromschleifer, Bestell-Nr. 2222 Fitting AC Pic up shoe, Order no. 2222

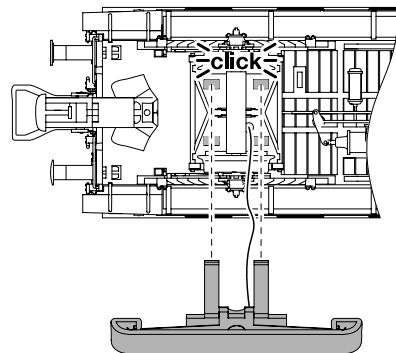

Ersatzteile Spare Parts

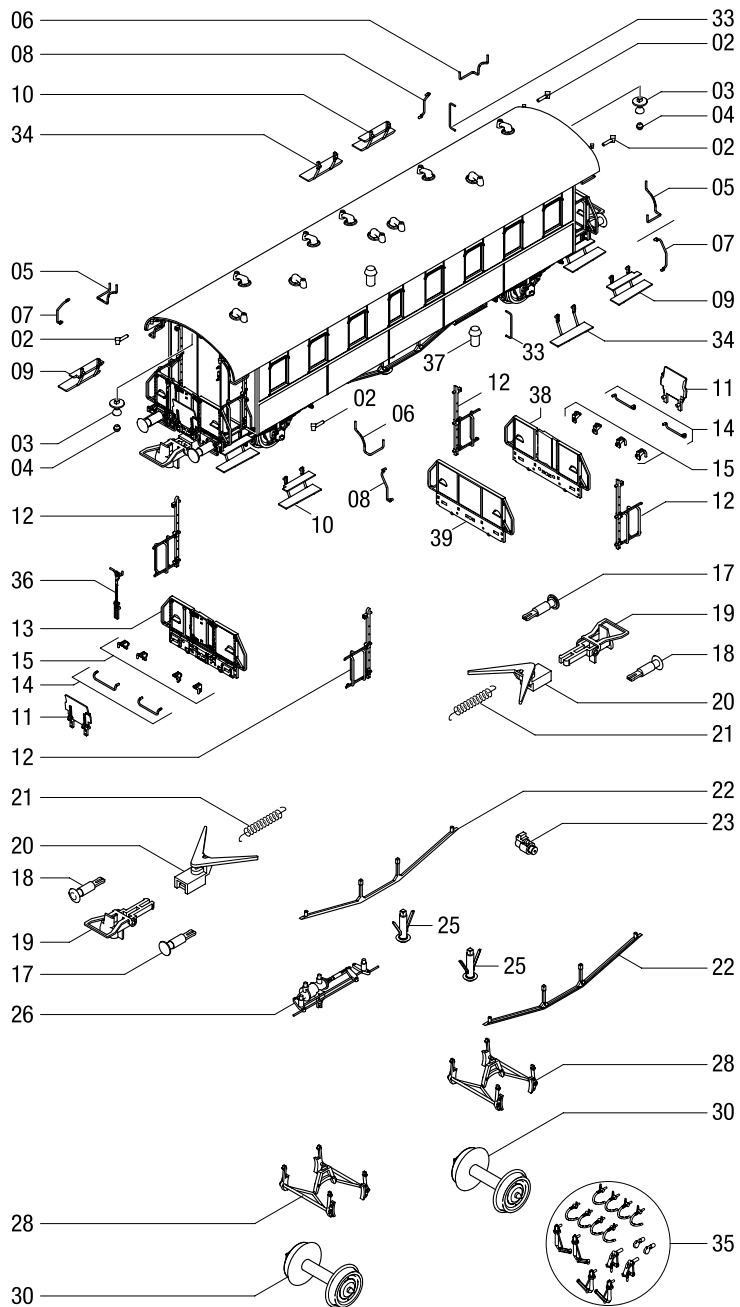

Ersatzteile Spare Parts



Pos.	Benennung	Description	Bestell Nr. Order no.
02	Signalhalter	Signal support	0009122.00
03	Lampe	Lamp	0009123.02
04	Lampenglas	Lamp glas	0009124.00
05	Handgriff Dach rechts	Handrail roof right	0009125.00
06	Handgriff Dach links	Handrail roof left	0009126.00
07	Handgriff Wagenkasten rechts	Handrail body right	0009127.00
08	Handgriff Wagenkasten links	Handrail body left	0009139.00
09	Tritt rechts	Step right	0009138.00
10	Tritt links	Step left	0009158.00
11	Übergangstritt	Connecting step	0009128.00
12	Absperrgitter Set rechts + links	Safety bar, set right + left	0009129.00
13	Geländer, für Bremse vorn	Handrail, for front brake	0009130.00
14	Pufferbügel Set 4 Stück	Buffer handle, set 4 pieces	0009136.00
15	Lager Set 4 Stück	Support, set 4 pieces	0009131.00
17	Puffer links	Buffer left	0009172.00
18	Puffer rechts	Buffer right	0009173.00
19	Bügelkupplung (2 Stück)	Coupler (2 pieces)	0000729.00
20	Kupplungsdeichsel	Coupler shaft	0009140.00
21	Feder	Spring	0009198.00
22	Sprengwerk	Drag bar	0009133.00
23	Generator	Generator	0009180.00
25	Toilettenrohr	Toilet pipe	0009177.00
26	Bremsanlage	Brake unit	0009179.00
28	Bremsbacken	Brake block	0009204.00
30	Scheibenradsatz DC	Block wheelset DC	0009256.00
	Scheibenradsatz AC	Block wheelset AC	2187
33*	Handgriff*	Handrail*	0009141.00*
34*	Tritt klein*	Step small*	0009165.00*
35	Zurüstbeutel 2 Epoche II-V	Add-On part bag 2 epoch II-V	0000748.00
36	Handbremse	Hand brake	0009137.00
37*	Kamin*	Chimney*	0009262.00*
38*	Geländer*	Handrail*	0009235.00*
39*	Geländer, geschlossen*	Handrail, closed*	0009587.00*

* Variantenspezifisches Bauteil.

Von dieser Wagenserie gibt es verschiedene Varianten die sich in der Teileverwendung unterscheiden.

* Version-specific component.

The design versions of this car series differ as far as the use of the parts is concerned.

Wichtiger Hinweis:

Bei der Montage einzelner Ersatzteile muss der Wagen demontiert werden. Bitte achten Sie bei der Demontage darauf, dass kein Bauteil beschädigt wird, da nicht jedes Bauteil als Ersatzteil verfügbar ist.

Die Farbe des Ersatzteils kann eventuell unterschiedlich sein.

Bei der Bestellung von Ersatzteilen muss die Bestell-Nr. und die Benennung angegeben werden.

Ist dies nicht der Fall, kann die Bestellung nicht bearbeitet werden.

Bestellbeispiel:

Position (21), Feder = 0009198.00, Feder

Ersatzteile bestellen:

www.brawa.de/ersatzteilservice

Abweichungen in Bedruckung, Farbton und Konstruktions- oder Formänderungen gegenüber dem Original sowie unseren Werbeunterlagen behalten wir uns vor.

Important information:

To fit individual spare parts it is necessary to dismantle the waggon. Please be careful not to damage any components during removal as not every component is available as spare part.

The colour of the spare parts may be slightly different.

When ordering spare parts you must always state the order number and give the description.

If you do not do this, the order cannot be processed.

Example of order number:

Position (21), Spring = 0009198.00, Spring

Ordering spare parts:

www.brawa.de/en/spareparts

We reserve the right to deviations in printing, color and structural or design modifications to the original as well as our advertising material.

HO

Maßstabs- und originalgetreue Kleinmodelle für erwachsene Sammler.
Scale and true to original small-sized model for adult collectors.

age
14+



Zum Betrieb des vorliegenden Produkts darf als Spannungsquelle nur ein nach VDE 0570-2-7/DIN EN 61558-2-7 gefertigter Spielzeug-Transformator verwendet werden.
Only a toy transformer produced compliant with VDE 0570-2-7/DIN EN 61558-2-7 may be used as a voltage source to operate this product.



Brawa Artur Braun Modellspielwarenfabrik GmbH & Co. KG
Uferstraße 26-30 · D-73630 Remshalden
Hotline +49 (0)7151 - 979 35 68
Telefax +49 (0)7151 - 746 62
www.brawa.de

45763.50.40 / 09 18 – BRA